

## Características

Nuestra prensa horizontal automática de 10 toneladas ofrece una compactación óptima para aquellos lugares donde el espacio es reducido. La máquina puede entregarse en 2 partes para un transporte más fácil en el interior de la empresa. ¡Proporcionamos tecnología probada para demandas especiales!

El atado automático y el empaquetado continuo permiten su funcionamiento continuo en varios turnos. Esta prensa horizontal encaja donde usted lo necesite. Bajo pedido puede entregarse la máquina en dos partes para facilitar el transporte al lugar de la instalación. Una solución completamente automática para la gestión de residuos y diseñada para una continua alimentación con un sistema automático de atado vertical con la posibilidad de ajustar la longitud de la bala permitiendo así una óptima producción.



## Datos técnicos

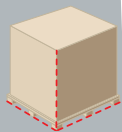

- **Medidas:**
  - Alto: 2425 mm;
  - Largo: 4165 mm;
  - Ancho: 1060 mm;
  - Boca de llenado: 450mm x 800mm
  - Dimensión del canal: 450mm x 400mm
  - Tamaño de la bala: 450mm x 400mm x 500-1000 mm
- **Peso de la bala:** Cartón: 20 - 50 kg (Según longitud)
- **Fuerza de compactación:** Máx. 10 toneladas
- **Capacidad tanque aceite:** 80 ltrs.
- **Ciclos por minuto:** 4.
- **Peso:** 1150 kg.
- **Producción teórica:** 35 m<sup>3</sup>/h
- **Conexión:** 400 V/3~50 Hz,
- **Motor:** 7,5 kW/10 Hp.
- **Tipo de atado:** 2 alambres Ø 2.7 Automático

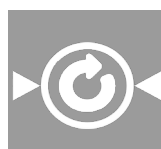
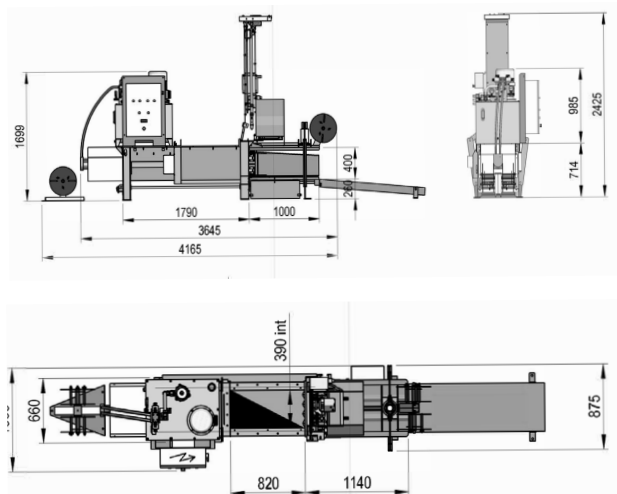

SOLUCIÓN  
AUTOMÁTICA

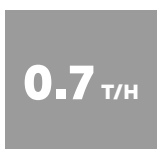

0.7 T/H  
CAPACIDAD  
EN CARTÓN



50 KG  
PESO DE  
BALA  
CARTÓN



unipack

United Packing Company, S.A.