

Características

La transpaleta eléctrica de dimensiones más parecidas a una transpaleta manual convencional. Capacidad 1.500Kg ó 2000kg. Ideal para trabajar en espacios reducidos como camiones, supermercados, pequeños almacenes.... Entre sus funciones encontramos su uso con el timón vertical que facilita el trabajo en lugares donde hay poco espacio para maniobrar. Equipada con batería de litio extraíble de 48V-10Ah y cargador externo, que permite cargar la batería fuera de la máquina y de este modo se puede seguir usando la máquina si se dispone de segundo equipo de batería. Además, el cambio de la batería se realiza en solo 6 segundos.

Entre sus ventajas destacamos su motor de corriente alterna (sin mantenimiento) y su pantalla led donde se verán reflejados los códigos de errores, facilitando así su diagnóstico en caso de avería. En esa misma pantalla se indica las horas de trabajo de la máquina y la carga de la batería. El timón de diseño ergonómico para mayor comodidad del operario y tapa protector de la rueda para evitar daños al operario. La función inteligente del timón que posibilita la activación de modo tortuga, función timón vertical y desactivación del electrofreno (solo para emergencias, no para su uso habitual sin electrofreno electrónico).



Datos técnicos



- **Dimensiones:**
 Altura elevación máx.: 197 mm
 Altura elevación mín.: 82mm
 Ancho total: 550 mm
 Altura total: 1276 mm
 Longitud Total: 1552 mm
 Horquillas: 1150 x 550 mm
 Radio mínimo de giro: 1353/1426 mm
- **Batería:** Litio 48V/10-15Ah.
- **Capacidad de carga:** 1500/2000kg.
- **Sistema elevador y propulsor:** Eléctrico.
- **Rodillos:** Poliuretano.
- **Motor:**
 Traslación: 0,75Kw.
 Elevación: 0,50Kw.

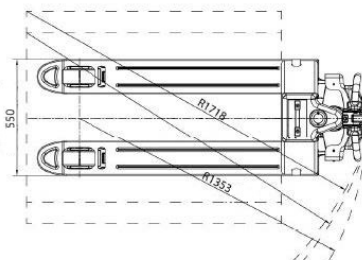
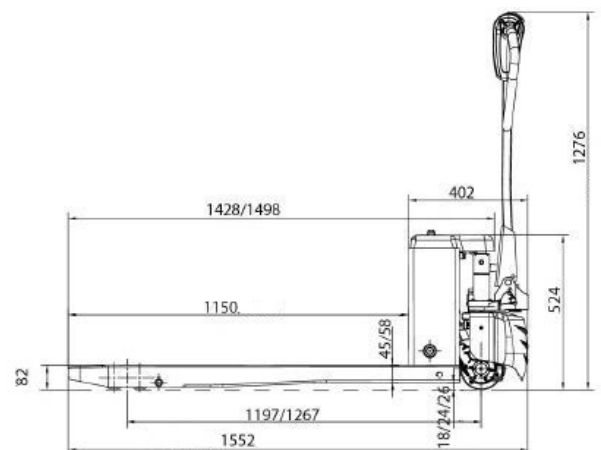
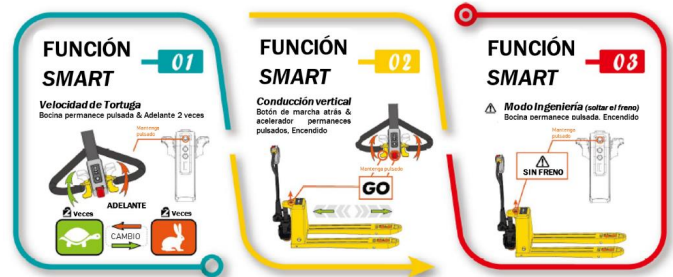

unipack

United Packing Company, S.A.