

Características

La CS-SEMI SIDES es una precintadora compacta con ajuste manual. La máquina es adecuada para el cierre en serie de cajas plegables con precinto en la parte superior y / o inferior. Acabado profesional garantizado por rodillos de presión para presionar juntas las aberturas de las válvulas. La caja se introduce en la máquina mediante cintas transportadoras laterales. Las cintas transportadoras están controladas por un temporizador ajustable para que no se dejen puestas innecesariamente. El ajuste, mediante las palancas, es fácil y rápido.

Datos técnicos

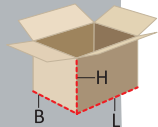

	MIN.	MAX.
L	150 mm	∞
B	120 mm	480 mm
H	120 mm	480 mm



- **Precinto:** PVC o PP;
Ancho max. 50 mm;
Núcleo 76 mm;
Solape 40-55 mm.
- **Velocidad de transporte:** 30 cajas/min.
- **Altura de trabajo:** 550mm -700mm.
- **Temperatura de funcionamiento:** +5 hasta +45 °C.
- **Conexión:** 230 V/1~N/50 Hz, 0,6 kW.
- **Grado de protección:** IP54.

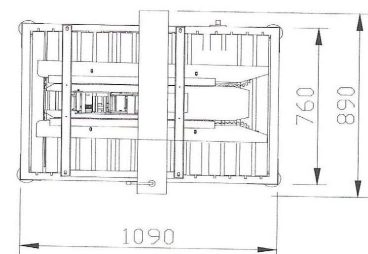
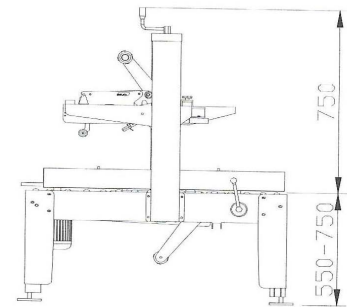

Accesorios Opcionales

- Transportadores extensibles de rodillos o roldanas.

